

SIMPLY CLEVER

ŠKODA



SPOILER FOR THE 5th DOOR



Spoiler 5. dveří
Dachkantespoiler

Fitting instructions/ Montážní návod/ Montageanleitung

Octavia Combi (5E9), Rapid (NH1), Fabia (NJ3), Fabia Combi (NJ5)

Order Number/ Objednací číslo/ Bestellnummer
5E9 071 605, 5JJ 071 646, 6V6 071 644, 6V9 071 644

Notes to the text/ Poznámky k textu/ Anmerkungen zum Text



Caution.

Texts with this symbol warn against the risk of injury of the person performing the assembly, or to potential risk of damage to the vehicle if the operation is performed improperly.

Pozor.

Texty s tímto symbolem upozorňují na možnost poranění osoby provádějící montáž popř. možnost poškození vozu při neopatrném provedení operace.

Achtung.

Texte mit diesem Symbol weisen auf Verletzungsgefahren bei Personen oder auf eventuelle Beschädigungen des Wagens bei unachtsamer Durchführung der Operation hin.



Attention.

Texts with this symbol contain instructions emphasizing accuracy of performance of particular operation.

Upozornění.

Texty s tímto symbolem obsahují pokyny s důrazem na přesnost provedení dané operace.

Hinweis.

Texte mit diesem Symbol enthalten Hinweise auf die Ausführungsgenauigkeit der jeweiligen Operation.

1 SE9 071 605, 5JJ 071 646
6V6 071 644, 6V9 071 644

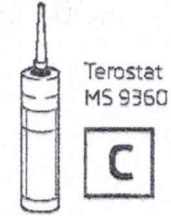
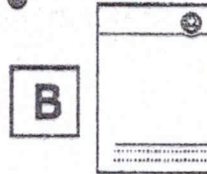
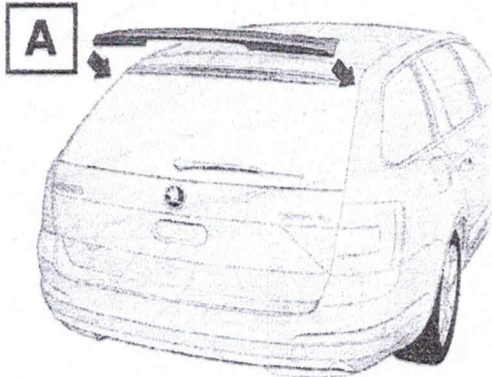

or
nebo
oder

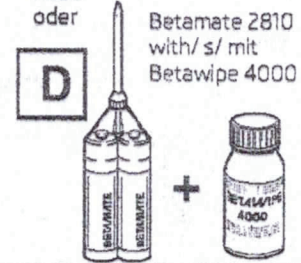

2

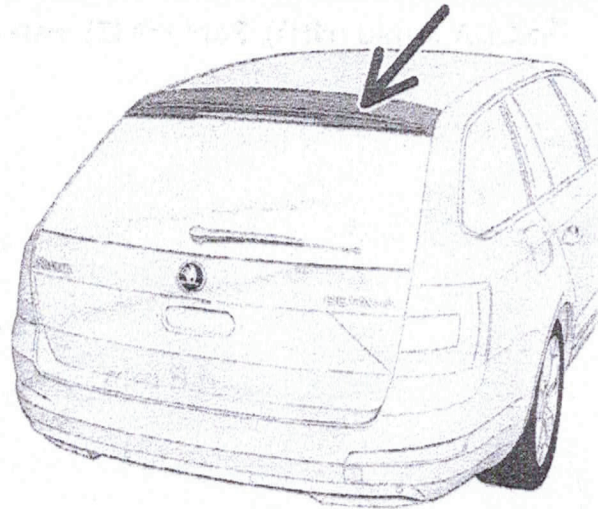

3

By the type of the sealant used; either Terostat MS 9360 or Betamate 2810.
Dle typu použitého lepicího tmele Terostat MS 9360 nebo Betamate 2810.
Entsprechend des zu verwendenden Klebekitts Terostat MS 9360 oder
Betamate 2810 auftragen.



Terostat MS 9360

or
nebo
oder

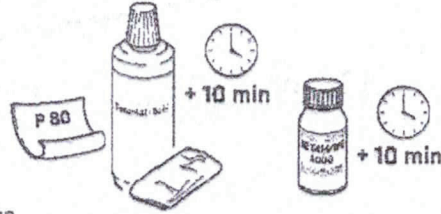

Betamate 2810

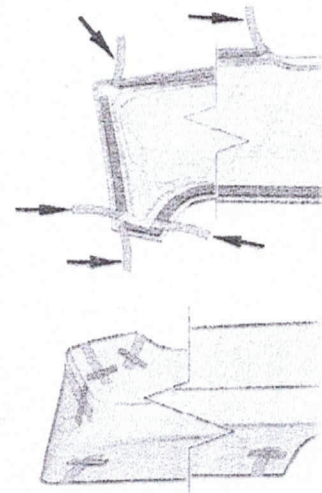

4 ŠKODA Octavia (5E9)



or
nebo
oder

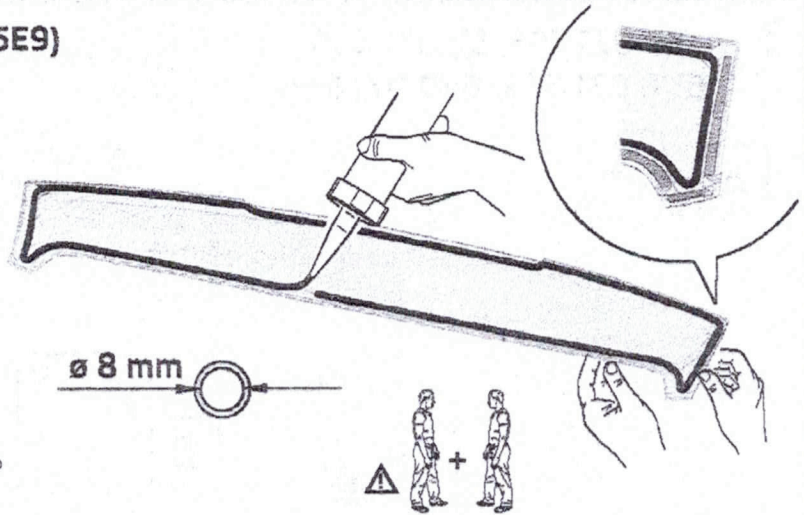
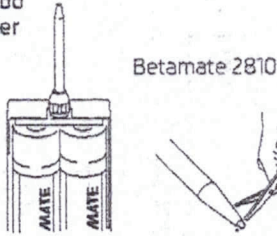

5 ŠKODA Rapid (NH1), Fabia (NJ3), Fabia Combi (NJ5)



or
nebo
oder

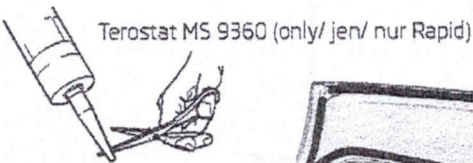
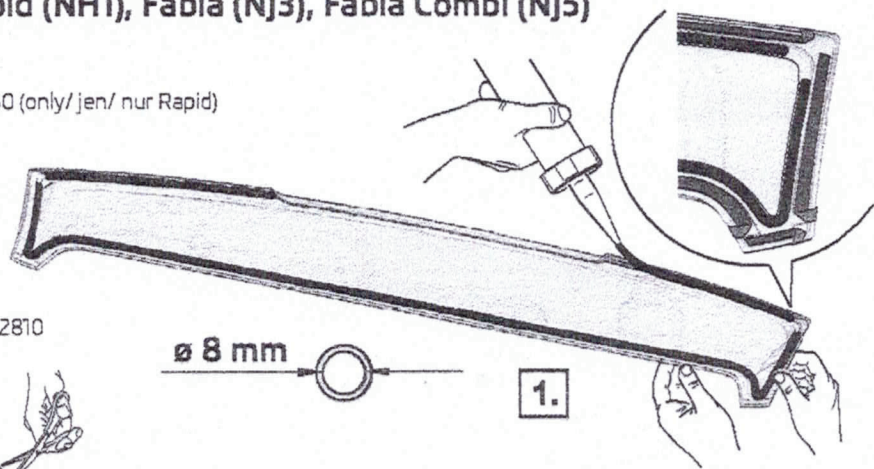
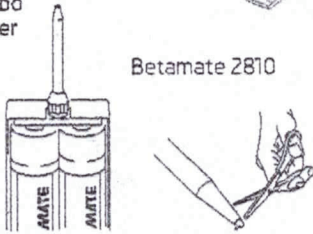

or
nebo
oder

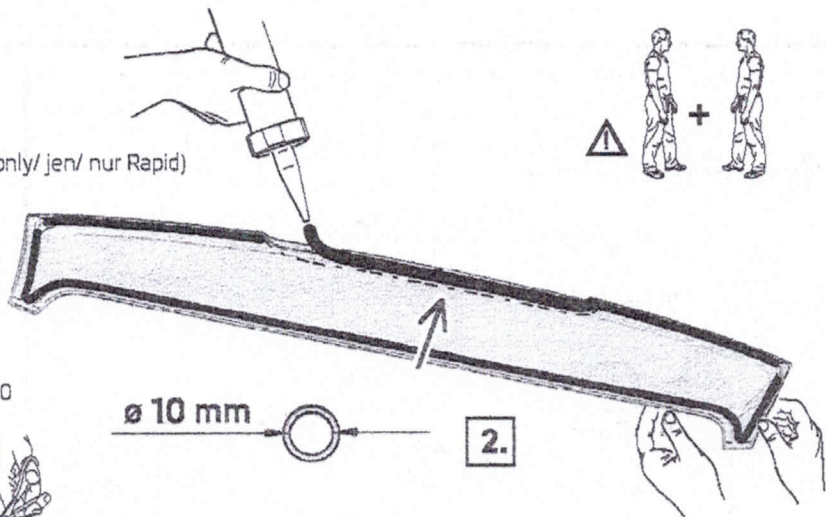
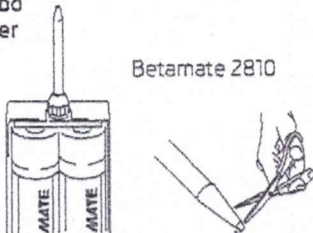

6A

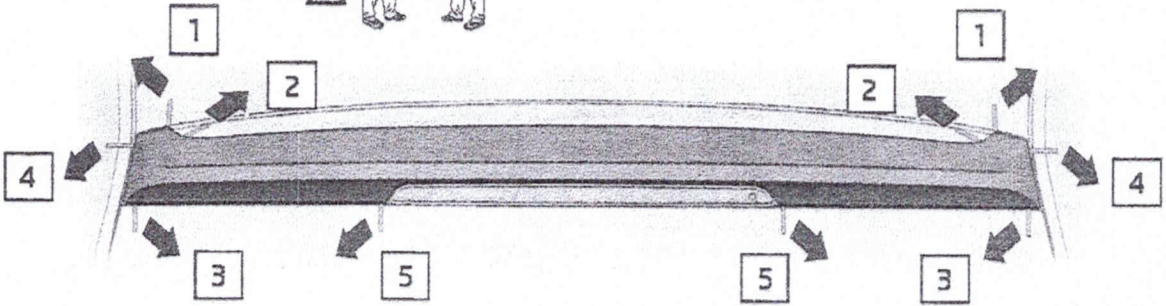
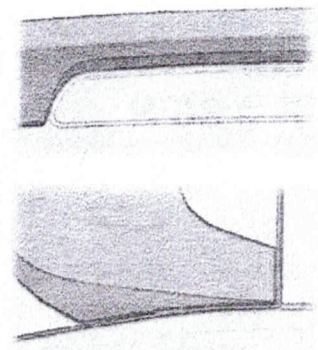
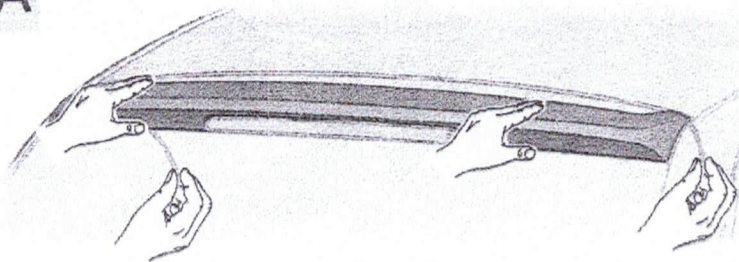

3 - halfway/
do poloviny/
bis zur Hälfte/

5 - the rest/
zbývající polovina/
verbleibende Hälfte

3 - halfway/
do poloviny/
bis zur Hälfte

6B

Only/ jen/ nur Fabia (NJ3), Fabia Combi (NJ5)

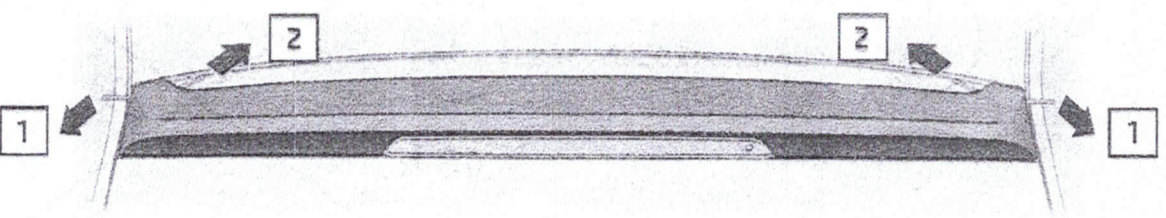
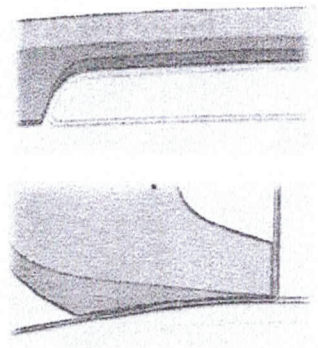
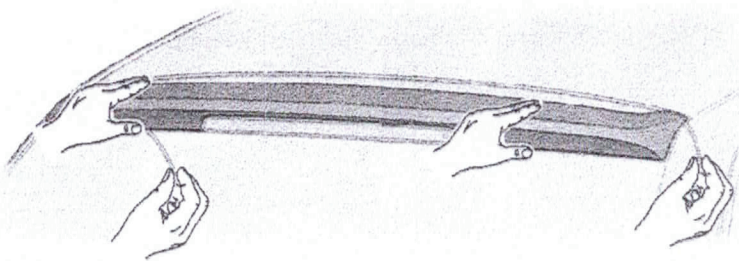

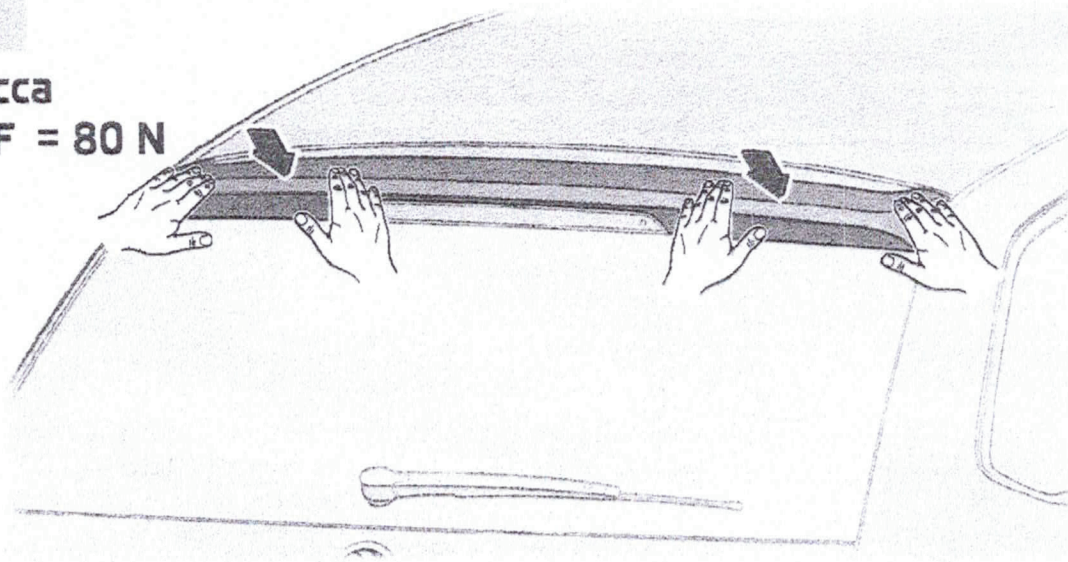
7cca
 $F = 80 \text{ N}$ 

Then press the spoiler down carefully on the entire glued surface. The joint between the luggage compartment lid and the seating surface of the spoiler must be identical.

Spoiler pak pečlivě přitlačte po celé jeho lepené ploše. Spára mezi víkem zavazadlového prostoru a dosedací plochou spoileru musí být stejná.

Den aufgeklebten Spoiler sodann über dessen gesamte Klebefläche sorgfältig festdrücken. Die Fugen zwischen Kofferraumdeckel und Aufsatzfläche des Spoilers müssen gleich ausfallen.

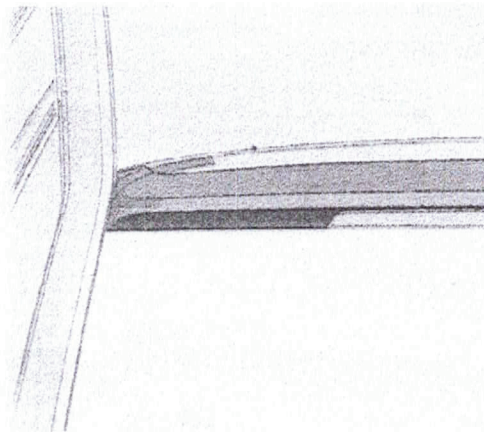
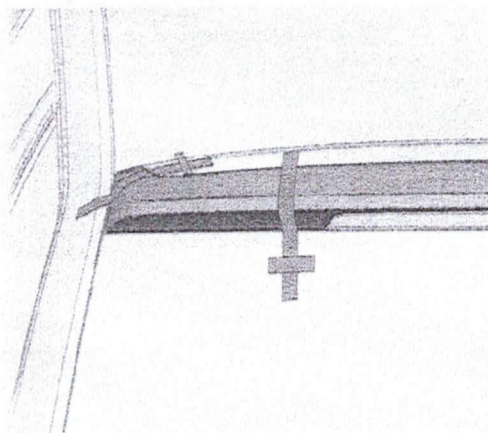
8
**ŠKODA Octavia (5E9),
Fabia (NJ3), Fabia (NJ5)**
ŠKODA Rapid (NH1))

24 h
Terostat MS 9360

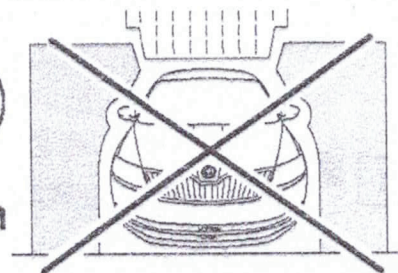
6 h
Betamate 2810

48 h

Dachkantenspoiler

Das Teil „Dachkantenspoiler“ ist nur für eine fachgerechte Montage durch ŠKODA AUTO Vertragspartner vorgesehen.

Das Teil ist aus dem Material >PUR< hergestellt. Für die Firma ŠKODA AUTO wird dieses durch den Hersteller ohne Oberflächenbehandlung mit Lackiervorbereitung geliefert. Für das anschließende Lackieren dieses Teils sind die für das Lackieren von >PUR< gültigen Hinweise des Lackproduzenten zu beachten.

DE



Hinweis. Die Abbildungen in der Anleitung dienen als eine allgemeine Einbauinformation.

In der Anleitung ist die Montage des Dachkantenspoilers am Fahrzeug ŠKODA Octavia Combi (5E5) dargestellt und beschrieben. Der Montageablauf bezüglich des Dachkantenspoilers an anderen in der Anleitung aufgeführten Fahrzeugtypen ist bis auf die abgebildeten Abweichungen identisch.

ŠKODA Octavia (5E9)

Bestell-Nr. 5E9 071 605

ŠKODA Rapid (NH1)

Bestell-Nr. 5JJ 071 646

ŠKODA Fabia (NJ3)

Bestell-Nr. 6V6 071 644

ŠKODA Fabia Combi (NJ5)

Bestell-Nr. 6V9 071 644

Teileverzeichnis des Dachkantenspoilersets (Abb. 1)

Teil	Stückzahl	Position
Dachkantenspoiler	1	A
Montageanleitung	1	B

Anmerkung

Der Klebekitt Terostat MS 9360 (Pos. C) ist im Set nicht vorhanden und ist aus dem ŠKODA Original Zubehör unter der Nummer 5L0 071 780 zu bestellen.

Der Klebekitt Betamate 2810 und der Aktivator Betawipe 4000 (Pos. D) sind im Set nicht vorhanden und sind einzeln aus dem Sortiment der Firma Dow zu bestellen.

Werkzeugliste

Reiniger Terostat 8550 (Fa. Henkel), Tuch
Schleifpapier (Körnung 80)

Wichtige Montagehinweise



Hinweis. Das Fahrzeug muss sauber sein, am besten nach der Autowäsche in einer Autowaschanlage.

Um ein einwandfreies Ankleben des Dachkantenspoilers (nachstehend nur Spoiler) zu gewährleisten, sollte die Umgebungstemperatur, die Fahrzeugtemperatur sowie die Temperatur des anzuklebenden Teils im Laufe des gesamten Klebevorgangs im Bereich von 18 - 30 °C liegen. Die Teile vor direkter Sonneneinstrahlung schützen.



Achtung. Während der Montage für eine gute Arbeitsraumbelüftung sorgen - die Reinigungsmittel enthalten gefährliche Dämpfe.

Die endgültige Oberflächenbehandlung des Spoilers auf entsprechenden Farbton gemäß den Hinweisen des Lackproduzenten durchführen.



Hinweis. Die Klebefläche des Spoilers und die beidseitigen Klebebänder schützen, diese dürfen nicht lackiert werden. Bei Lackierarbeiten sind die Grundsätze der Arbeitssicherheit zu beachten!

Den Spoiler während der Vorarbeiten immer auf eine weiche saubere Unterlage ablegen, um Beschädigungen zu vermeiden.

Montageablauf

Vor Beginn der Montage die Position des Spoilers auf dem Fahrzeug prüfen. Die Anlagefläche des Spoilers muss mit ihrer Form die Fläche der Heckklappe sowie die Form der hochgesetzten Bremsleuchte kopieren.

Die Spaltmaße zwischen der Heckklappe und dem Spoiler müssen auf den beiden Enden gleich sein. Zwischen der hochgesetzten Bremsleuchte und dem Spoiler muss ein gleichmäßiger Spalt vorhanden sein.

Abb. 2

- › Die entsprechende Fläche der Heckklappe für das Aufkleben des Spoilers mit einer milden Spülmittellösung gründlich abwaschen und mit klarem Wasser spülen. Danach die Fläche mit dem Reiniger Terostat 8550 reinigen und entfetten. 10 Minuten ablüften lassen.



Hinweis. Darauf achten, dass die gesamte Anlagefläche völlig schmutz- und feuchtigkeitsfrei ist. Die gereinigte Fläche keinesfalls mit Händen anfassen.

Abb. 3

Klebekitt Terostat MS 9360 verwenden

- › Die Klebefläche der umlaufenden Nut des Spoilers mit Schleifpapier (Körnung 80) aufrauen.
- › Die aufgeraute Fläche dann mit dem Reiniger Terostat 8550 reinigen und entfetten. 10 Minuten ablüften lassen.

Klebekitt Betamate 2810 verwenden

- › Die Klebefläche der umlaufenden Nut des Spoilers mit Schleifpapier (Körnung 80) aufrauen.
- › Die aufgerauten Flächen dann mit dem Reiniger Terostat 8550 reinigen und entfetten. 10 Minuten ablüften lassen.
- › Auf die vorbereitete Fläche den Aktivator Betawipe 4000 auftragen. 10 Minuten ablüften lassen.



Hinweis. Die Klebefläche des Spoilers muss völlig frei von Fett, Grundierung, ggf. Lackresten und allen anderen Verschmutzungen sein!

- › Die Hilfs-Abreibbänder auf beiden Seiten über die Spoilerkante biegen und mit einem geeigneten Klebeband (aus Papier) sichern, sodass die Abdeckfolien, nach dem Anlegen des Spoilers an die Fläche der Heckklappe, von den beidseitigen Klebebändern abgezogen werden können.

Abb. 4, 5

ŠKODA Octavia (5E9) - Abb. 4

- › Die Klebekitt-Tubendüse laut Abbildung zurückschneiden, sodass der Innendurchmesser der Düse ca. 8 mm beträgt.
- › Den Klebekitt in „Raupenform“ auf die vorbereitete Nut am gesamten Spoilerumfang so auftragen, dass die „Kleberaupe“ die Klebebänder nicht berührt.
- › Der Durchmesser der „Kleberaupe“ beträgt ca. 8 mm.

Zum leichteren Auftragen der „Raupe“ in die umlaufende Nut werden zwei Mitarbeiter empfohlen.

ŠKODA Rapid (NH1), Fabia (NJ3), Fabia Combi (NJ5) - Abb. 5

- › Die Klebekitt-Tubendüse laut Abbildung zurückschneiden, sodass der Innendurchmesser der Düse ca. 8 mm beträgt.
- › Den Klebekitt in „Raupenform“ auf die vorbereitete Nut am Spoilerumfang außer der Vertiefung für die hochgesetzte Bremsleuchte so auftragen, dass die „Kleberaupe“ die Klebebänder nicht berührt.
- › Der Durchmesser der „Kleberaupe“ beträgt ca. 8 mm.
- › **Im Bereich der Vertiefung für die hochgesetzte Bremsleuchte dann eine Raupe mit einem Durchmesser von 10 mm auftragen!**



Hinweis. Für die Fahrzeuge Fabia (NJ) ausschließlich den Klebekitt Betamate 2810 verwenden!

Zum leichteren Auftragen der „Raupe“ in die umlaufende Nut werden zwei Mitarbeiter empfohlen.

Abb. 6

- › Den vorbereiteten Spoiler an die gereinigte Fläche der Heckklappe in richtiger Position anlegen. Die Seitenkanten des Spoilers müssen die Kanten der Heckklappe kopieren (evtl. Abweichungen müssen auf der linken und rechten Seite der Heckklappe identisch sein).
- › Der Spoiler muss mit seiner Form die hochgesetzte Bremsleuchte kopieren und darf diese nicht verdecken. Das Spaltmaß zwischen dem Spoiler und der hochgesetzten Bremsleuchte muss gleichmäßig sein.
- › Den Spoiler über die gesamte Länge leicht andrücken.
- › Alle Abdeckfolien von den Klebebändern abziehen, dabei die Reihenfolge laut Abb. 6 beachten.
- › Zu diesem Arbeitsschritt werden zwei Mitarbeiter benötigt.

Abb. 7

- › Den aufgeklebten Spoiler dann über die gesamte Klebefläche sorgfältig an die Heckklappe mit einem Anpressdruck von ca. 80 N andrücken.
- › Eine Sichtprüfung des aufgeklebten Spoilers durchführen.



Abb. 8

› Den aufgeklebten Spoiler mit dem Karosserie-Klebeband laut Abbildung fixieren.

Terostat MS 9360

- › Mit dem so aufgeklebten Spoiler muss das Fahrzeug 24 Stunden lang in geschützten Räumen stehen (Temperatur 18-30 °C).
- › Die Karosserie-Klebebänder nach 24 Stunden entfernen.

Betamate 2810

- › Mit dem so aufgeklebten Spoiler muss das Fahrzeug 6 Stunden lang in geschützten Räumen stehen (Temperatur 18-30 °C).
- › Die Karosserie-Klebebänder nach 6 Stunden entfernen.

Werden Kleberreste rund um das geklebte Teil hinausgedrückt, dann sind diese mit einem Kunststoffschaber zu entfernen und mit dem Reiniger Terostat 8550 zu reinigen.

Hinweise für den Kunden

Innerhalb von 48 Stunden nach dem Aufkleben des Dachkantespoilers:

- › Mit einer Geschwindigkeit von max. 90 km/h fahren, der Spoiler darf keineswegs mechanisch beansprucht werden.
- › Mit dem Fahrzeug nicht in die Waschanlage fahren.

Diese Hinweise müssen eingehalten werden, um ein qualitätsgerechtes Aufkleben des Dachkantespoilers zu gewährleisten.